

Collezione 2014

# STRUTTURE E GAZEBI

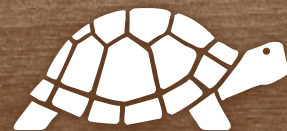

Amore per il legno



Tartaruga

 **PIRCHER®**



# INDICAZIONI TECNICHE



Con l'assistenza del vostro Concessionario Oasi Tartaruga o Rivenditore Tartaruga potete creare la vostra pergola, il vostro gazebo o la vostra struttura protettiva su misura, utilizzando i semilavorati e la ferramenta che trovate da pag. 153 del catalogo. Sarà poi cura del Concessionario realizzare a misura e nel colore preferito la struttura che avete scelto.

### **Concessione edilizia**

Per la costruzione di determinate strutture, alcuni comuni richiedono il possesso di una concessione edilizia. Vi consigliamo di richiedere le informazioni necessarie presso l'Ufficio Tecnico del vostro comune.

## COME È FATTA UNA PERGOLA PIRCHER?

Per comprendere meglio i prezzi occorre sapere com'è fatta una struttura ombreggiante.

La struttura base di una pergola si compone di tre elementi fondamentali:

- i montanti verticali (A)
- le travi (B)
- gli arcarecci (C)

È poi possibile completare la struttura con gli elementi decorativi o funzionali, come grigliati, controventature e coperture.

I prezzi, nel caso delle strutture, si riferiscono a queste parti strutturali e alla ferramenta di collegamento.

Non comprendono le parti variabili da caso a caso, come il tipo di copertura; la ferramenta di fissaggio al pavimento è prevista sulle strutture colorate.

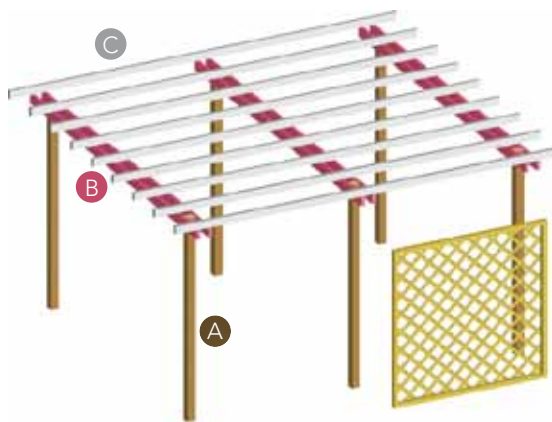

### Su misura

Tutte le strutture, pergole, gazebo possono essere realizzate su misura al centimetro (nella fascia di dimensioni tra il minimo e il massimo tecnicamente possibili), per inserirsi alla perfezione nello spazio desiderato, che sia la facciata di una casa o nel mezzo di un giardino. Sono inoltre disponibili delle strutture già pronte, realizzate con misure fisse, che possono essere utilizzate in tutti quei casi dove non sia necessario un progetto personalizzato.

Sia che scegliate una soluzione su misura, che optiate per una realizzazione a misura fissa o che componiate voi stessi la struttura, qui di seguito trovate alcune indicazioni tecniche necessarie per la loro realizzazione.

Vi consigliamo, in ogni caso, di rivolgervi per calcoli statici ad un tecnico abilitato.

Per realizzare un progetto personalizzato chiedete l'assistenza del vostro Concessionario Oasi Tartaruga più vicino a casa vostra.

### L'ancoraggio

Pergole, gazebi e strutture protettive vanno ancorate al terreno. Sono diversi i sistemi di ancoraggio possibili, in acciaio zincato o acciaio inox. Il tipo di ferramenta va definito in base alla conformazione del terreno, caso per caso.

Per questo motivo la scelta della ferramenta va effettuata separatamente, con l'aiuto del Concessionario "Oasi Tartaruga" o di un Rivenditore. Per le strutture colorate, abbiamo selezionato già per voi un ancoraggio in acciaio inox.

*N.B. Per le pergole a muro (fornite unicamente su misura) sono necessarie staffe d'ancoraggio e bulloni per fissare le travi alla parete. I tasselli e la viteria per il fissaggio delle staffe al muro devono essere scelti in base alla conformazione della parete ed alla situazione specifica e pertanto non sono incluse nel kit di montaggio.*

### Grigliati ed accessori

È buona norma controventare le strutture, anche quando sono piccole; per completarle è quindi consigliato inserire grigliati (vedi pag. 81) ed accessori. In particolar modo si consiglia di controventare gazebi e pergole libere.

### Coperture

Tutte le strutture sono completabili con una copertura, da scegliere in base alle esigenze ed alla portata della struttura stessa (vedi le soluzioni proposte da pag. 50 oppure a pag. 59).

Rivolgendovi al vostro Concessionario Oasi Tartaruga potete ottenere soluzioni

su misura, realizzate tenendo conto delle singole esigenze di ombreggiatura e delle condizioni climatiche. Nel caso di utilizzo di tende ombreggianti con o senza binari si raccomanda di togliere le tende nel periodo invernale.

A seconda della copertura scelta, si dovrà verificare con un tecnico abilitato se la portata statica prevista è sufficiente.

### Le strutture in kit di montaggio

Alcuni modelli di pergole, gazebo e strutture, anche a misura, sono forniti in kit di montaggio. Il kit comprende tutti gli elementi base che sono:

**per le pergole:** montanti, travi, arcarecci, ferramenta di collegamento

**per i gazebo:** montanti, struttura tetto, ferramenta di collegamento

Alcune strutture in kit possono anche comprendere gli ancoraggi (viti di fissaggio escluse); maggiori informazioni sulle schede tecniche delle singole strutture.

*N.B. I disegni tecnici mostrano le possibili combinazioni di grigliati per chiudere a piacere i lati delle strutture. Si tratta solo di esempi, i grigliati non sono compresi nel kit di montaggio standard, ma si possono scegliere ed acquistare separatamente.*



# PERGOLA MINERVA LIBERA



## Caratteristiche della pergola:

- Legno lamellare di abete (certificato CE) trattato in autoclave con PROTEKT™ e colorato.
- Ancoraggi e ferramenta in acciaio inox AISI 316.
- Montanti dal profilo arrotondato, con cappuccio di protezione in acciaio inox AISI 316.
- Travi di banchina in legno lamellare tornito
- Arcarecci in lamellare, con profilo arrotondato per evitare il ristagno dell'acqua.
- Cunei di fissaggio esterni in acero
- Perni di stabilizzazione interni a scomparsa in metallo zincato.





Sfoggia anche il catalogo dei grigliati, recinzioni, mobili e fioriere oppure pavimenti, semilavorati e giochi per scoprire tutta la gamma dei prodotti Tartaruga.

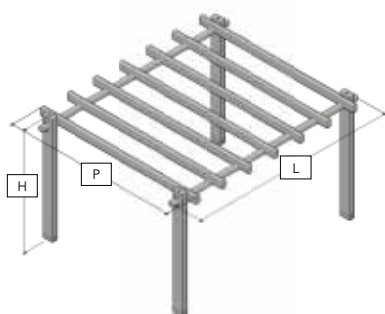

DESCRIZIONE	IMP.	ART.	MISURE CM	LAVORAZIONE
PERGOLA MINERVA LIBERA	PROTEKT	62327451	382x351x259h	12 13 17 03
	PROTEKT	62327651	462x404x259h	12 13 17 03

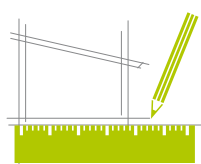

struttura realizzabile in lunghezza e profondità su misura al centimetro



DESCRIZIONE	IMP.	MISURE CM	LAV.
<b>PERGOLA MINERVA</b>		<b>LUNGHEZZA E PROFONDITÀ SU MISURA AL CENTIMETRO</b>	
Montanti	PROTEKT	sezione cm 12 x 24	12 13 03
Travi		sezione cm ø 12	
Arcarecci		sezione cm 9,0 x 12,5	
Ancoraggio a terra		inclusi, staffe in acciaio inox 316	
Ferramenta per montaggio		inclusa	
Ferramenta fissaggio		non incl. viti e tasselli per il fissaggio degli ancoraggi a scomparsa	
Tenda		non inclusa	



# PERGOLA DEMETRA LIBERA





Sfoggia anche il catalogo dei grigliati, recinzioni, mobili e fioriere oppure pavimenti, semilavorati e giochi per scoprire tutta la gamma dei prodotti Tartaruga.

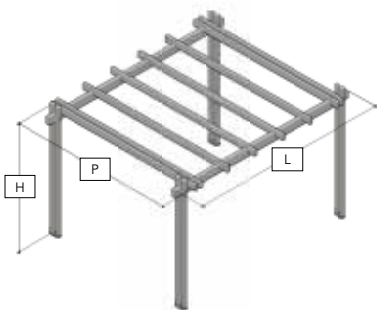

DESCRIZIONE	IMP.	ART.	MISURE CM	LAVORAZIONE
PERGOLA DEMETRA LIBERA	PROTEKT	62105851	324x373x271h	12 13 17 03
	PROTEKT	62106051	377x453x271h	12 13 17 03

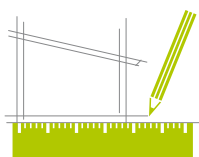

struttura realizzabile in lunghezza e profondità su misura al centimetro

DESCRIZIONE	IMP.	MISURE CM	LAV.
<b>PERGOLA DEMETRA LIBERA SU MISURA</b>		<b>LUNGHEZZA E PROFONDITÀ SU MISURA AL CENTIMETRO</b>	
Montanti	PROTEKT	sezione cm ø 10	12 13 03
Travi		sezione cm 9,0 x 15,5	
Arcarecci		sezione cm 6,0 x 12,5	
Ancoraggio a terra		inclusi, ad incastro in acciaio inox Aisi 316	
Ferramenta per montaggio		inclusa	
Ferramenta fissaggio		non incl. viti e tasselli	
Tenda		non inclusa	



# PERGOLA DEMETRA ADDOSSATA



**SCOPRI DI PIÙ:**

VAI A VEDERE LA PHOTOGALLERY, SCANSONA QUESTO CODICE-QR CON IL TUO SMARTPHONE. OPPURE USA IL LINK NEL TUO BROWSER.

[PIRCHER.EU/P06](http://PIRCHER.EU/P06)

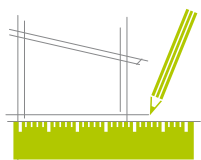

struttura realizzabile in lunghezza e profondità su misura al centimetro

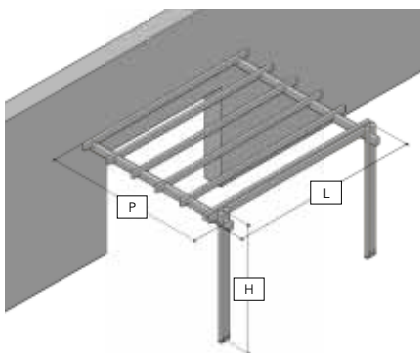

DESCRIZIONE	IMP.	ART.	MISURE CM	LAVORAZIONE
PERGOLA DEMETRA ADDOSSATA	PROTEKT	62110251	373x301x271h	12 13 17 03
	PROTEKT	62110451	453x354x271h	12 13 17 03





#### Caratteristiche della pergola:

- Legno lamellare di abete (certificato CE) trattato in autoclave con PROTEKT™ e colorato.
- Ancoraggi e ferramenta in acciaio inox AISI 316.
- Coppia di montanti in lamellare tornito.
- Cappucci di protezione in acciaio inox AISI 316.
- Travi di banchina e arcarecci in legno lamellare, con profilo arrotondato per favorire il deflusso dell'acqua.



# PERGOLA LARIA LIBERA



Sfogliate anche il catalogo dei grigliati, recinzioni, mobili e fioriere oppure pavimenti, semilavorati e giochi per scoprire tutta la gamma dei prodotti Tartaruga.

### Caratteristiche della pergola:

- Legno di abete trattato in autoclave con PROTEKT™ e colorato.
- Arrotondamento dei bordi anziché spigolatura, in modo da facilitare il deflusso dell'acqua.
- Montanti in legno lamellare (certificato CE) con cappuccio di protezione in acciaio inox AISI 316 sulle teste.
- Travi superiori in legno lamellare (certificato CE), con scanco di incastro sui montanti rafforzato da ferramenta interna a scomparsa.
- Travi perimetrali in legno lamellare (certificato CE).
- Pannelli superiori ombreggianti (sporgenti dai montanti) in legno di abete.
- Ancoraggi, cappucci di protezione per montanti e ferramenta in acciaio inox AISI 316.

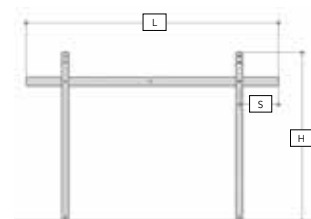

#### L - LUNGHEZZA

max. 350    max. 500    max. 600

S - SPORGENZA    56    70    100



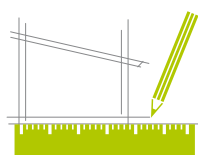

struttura realizzabile in lunghezza e profondità su misura al centimetro

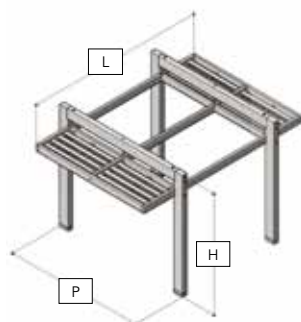

DESCRIZIONE	IMP.	MISURE CM	LAV.
<b>PERGOLA LARIA LIBERA</b>		<b>LUNGHEZZA E PROFONDITÀ SU MISURA AL CENTIMETRO</b>	
Montanti	PROTEKT	sezione cm 12 x 24	12 13
Travi		sezione cm 6 x 16	17 03
Elementi perimetrali		sezione cm 2,5 x 9,5	
Ancoraggio a terra		inclusi, staffe in acciaio inox 316	
Ferramenta per montaggio		inclusa	
Ferramenta fissaggio		non incl. viti e tasselli per il fissaggio degli ancoraggi a scomparsa	
Tenda		non inclusa	

DESCRIZIONE	IMP.	ART.	MISURE CM	LAVORAZIONE
<b>PERGOLA LARIA LIBERA</b>	PROTEKT	62160251	425x373x300h	12 13 17 03
	PROTEKT	62160451	478x453x300h	12 13 17 03

# PERGOLA LARIA ADDOSSATA







PIRCHER.EU/P07

**SCOPRI DI PIÙ:**

VAI A VEDERE LA PHOTOGALLERY, SCANSIONA QUESTO CODICE-QR CON IL TUO SMARTPHONE. OPPURE USA IL LINK NEL TUO BROWSER.

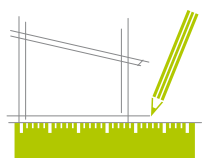

struttura realizzabile in lunghezza e profondità su misura al centimetro

L - LUNGHEZZA

	max. 350	max. 500	max. 600
S - SPORGENZA	56	70	100

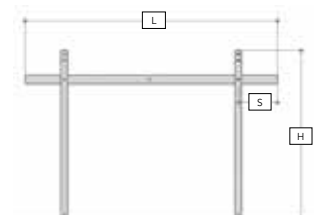

**STRUKTURA**  
LAVORAZIONE OPTIONAL  
SUL COLORATO

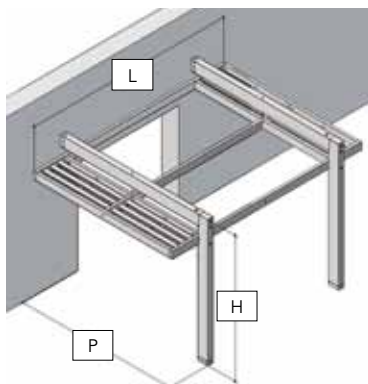

DESCRIZIONE	IMP.	ART.	MISURE CM	LAVORAZIONE
PERGOLA LARIA ADDOSSATA	PROTEKT	62170451	466x312x300h	12 13 17 03



**Protezione architettonica:**

Con la tecnologia dell'impregnazione in autoclave, Pircher Tartaruga prolunga di molti anni il normale ciclo di vita dei prodotti per esterno, proteggendoli dall'attacco delle intemperie, degli insetti e dei funghi.

Una buona protezione architettonica però è alla base della durata dei nostri prodotti: ecco perché siamo così attenti ai dettagli tecnici.

## COPERTURA PANNELLI IN LEGNO

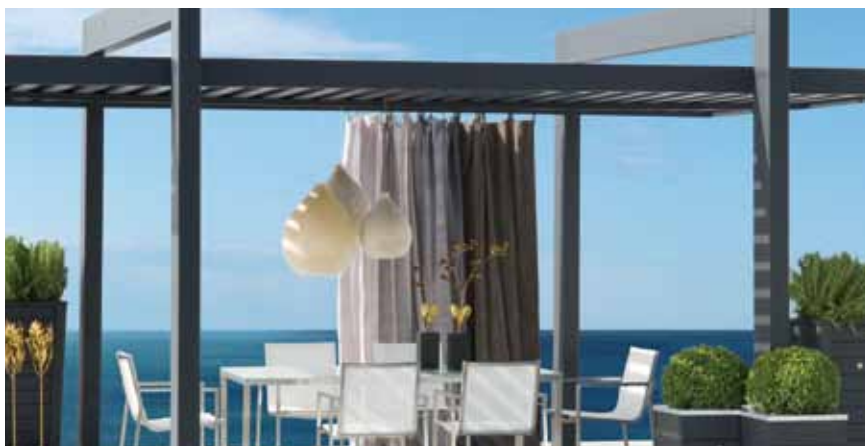

DESCRIZIONE	IMP.	ART.	MISURE CM	LAVORAZIONE
<b>COPERTURA IN LEGNO PER PERGOLA LARIA</b> libera e addossata, prezzo al m <sup>2</sup>	PROTEKT	62169951	100 x 100	12 13 17 03



# PERGOLA ZEUS ADDOSSATA

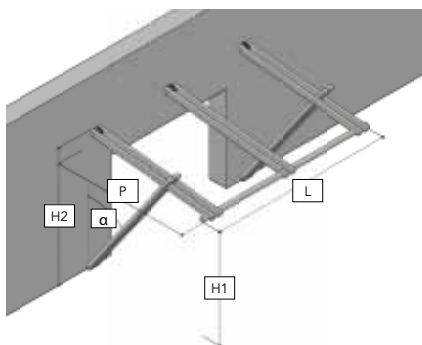

DESCRIZIONE	IMP.	ART.	MISURE CM	LAVORAZIONE
PERGOLA ZEUS ADDOSSATA A MURO	PROTEKT	62327251	384x294x240/310 h	12 13 17 03

DESCRIZIONE	IMP.	MISURE CM	LAV.
<b>PERGOLA ZEUS INCLINABILE</b>		<b>LUNGHEZZA E PROFONDITÀ SU MISURA AL CENTIMETRO</b>	12 13
Montanti	PROTEKT	sezione cm ø 10	17 03
Travi		sezione cm ø 10	
Arcarecci		sezione cm 6,0 x 12,5	
Ancoraggio a terra e parete		inclusi, staffe in acciaio inox AISI 316	
Ferramenta per montaggio		inclusa	
Ferramenta fissaggio		non incl. viti e tasselli per il fissaggio degli ancoraggi a scomparsa	
Tenda		non inclusa	

# PERGOLA MINIMALISMO



Sfoglialo anche il catalogo dei grigliati, recinzioni, mobili e fioriere oppure pavimenti, semilavorati e giochi per scoprire tutta la gamma dei prodotti Tartaruga.



DESCRIZIONE	IMP.	ART.	MISURE CM	COLORE
<b>ELEMENTO DECORATIVO</b> in alluminio	-	404256	42 x ø16 x 3,5	●

DESCRIZIONE	IMP.	MISURE CM	LAV.
<b>PERGOLA MINIMALISMO</b>		<b>LUNGHEZZA E PROFONDITÀ SU MISURA AL CENTIMETRO</b>	
Montanti	RAL 3	sezione cm 9 x 9 / 12 x 12 (a seconda delle misure)	IMP.
Travi		sezione cm 9 x 9 / 12 x 12 (a seconda delle misure)	
Arcarecci ad incastro		sezione cm 4,5 x 9 / 6 x 9 (a seconda delle misure)	
Profilo in alluminio		inserito su un lato del montante	
Altezza massima		cm 240	
Ancoraggi a pavimento		non inclusi	
Tenda		non inclusa	



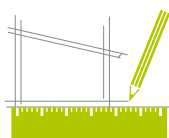
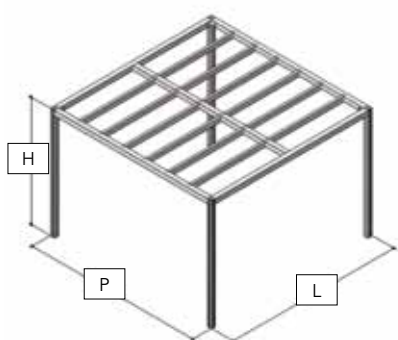

struttura realizzabile  
in lunghezza e profondità  
su misura al centimetro

DESCRIZIONE	IMP.	ART.	MISURE CM	LAVORAZIONE
<b>PERGOLA MINIMALISMO LIBERA</b>	RAL 3	621302	335x297x240 h	IMP.
	RAL 3	621304	421x356x240 h	IMP.
	RAL 3	621306	501x356x240 h	IMP.

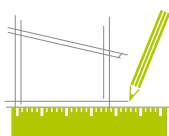
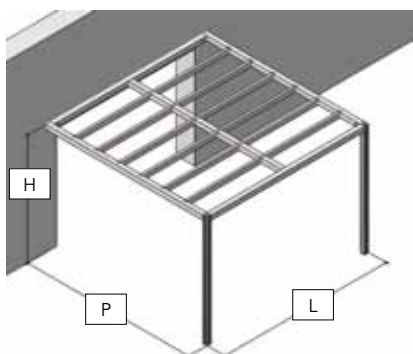

struttura realizzabile  
in lunghezza e profondità  
su misura al centimetro

DESCRIZIONE	IMP.	ART.	MISURE CM	LAVORAZIONE
<b>PERGOLA MINIMALISMO ADDOSSATA A MURO</b>	RAL 3	621202	335x297x240 h	IMP.
	RAL 3	621204	421x344x240 h	IMP.
	RAL 3	621206	501x344x240 h	IMP.

# PERSIANA CALIMA



DESCRIZIONE	IMP.	ART.	MISURE CM	LAVORAZIONE
PERSIANA AVVOLGIBILE CALIMA rotolo da 10 mtl.	-	640660	90 x 1000	N
		640661		B
PERSIANA AVVOLGIBILE CALIMA rotolo da 2,5 mtl.	-	640664	90 x 250	N
		640665		B

**N.B. Persiana avvolgibile Calima è ordinabile in lunghezza su misura.**



DESCRIZIONE	IMP.	ART.	MISURE CM	LAVORAZIONE
PERSIANA AVVOLGIBILE CALIMA compresa il sistema di avvolgimento	-	640677	90 x 150	N
		640678		B
		640679	90 x 175	N
		640680		B
		640681	90 x 200	N
		640682		B
		640683	90 x 225	N
		640684		B
		640685	90 x 250	N
		640686		B
		640687	90 x 275	N
		640688		B
		640689	90 x 300	N
		640690		B



# TENDA LATERALE PER STRUTTURE



DESCRIZIONE	IMP.	ART.	MISURE CM	LAVORAZIONE
<b>KIT FERRAMENTA IN ACCIAIO INOX PER TENDE LATERALI</b> completo di ferramenta per fissaggio e tensionamento	-	404664	600 x ø 0,3	

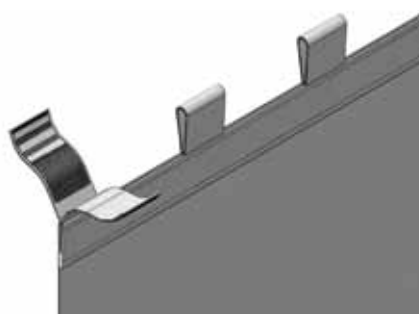

MISURE

DESCRIZIONE	IMP.	ART.	MISURE CM	LAVORAZIONE
<b>TENDA LATERALE PER STRUTTURE</b> pezzo singolo	-	629064	178 x 220	
		629027	178 x 235	verde mela
		629066	178 x 220	
		629028	178 x 235	lilla
		629067	178 x 220	
		629029	178 x 235	vaniglia
		629068	178 x 220	
		629030	178 x 235	bianco

Per chiudere lateralmente le nostre strutture, potete scegliere tra la nostra ampia gamma di grigliati e frangivento, ma potete anche utilizzare una tenda laterale, che Pircher Tartaruga vi propone in colore bianco o avorio e con il comodo kit di ferramenta, con il cavo in lunghezza 6 metri, da tagliare secondo la vostra esigenza.



## GAZEBI

**I gazebo in kit di montaggio:**

Alcuni modelli di gazebo sono realizzati con il tetto a sbalzo. Questo tipo di struttura migliora lo scarico dell'acqua ed accresce la superficie ombreggiata. Per questi modelli la copertura sarà di dimensioni maggiori, rispetto ai modelli con tetto normale.

Ai gazebo standard è abbinabile una copertura realizzata in tessuto PVC Precontraint 552/2, color avorio.

**Caratteristiche tecniche copertura in PVC:**

- impermeabilità totale
- ignifugazione classe 2 secondo le norme CSE R.F. 1/75 e 3/77
- resistenza allo strappo ed all'allungamento



Sfoggia anche il catalogo dei grigliati, recinzioni, mobili e fioriere oppure pavimenti, semilavorati e giochi per scoprire tutta la gamma dei prodotti Tartaruga.

DESCRIZIONE	IMP.	MISURE CM	LAV.
<b>GAZEBI</b>		<b>LUNGHEZZA E PROFONDITÀ: VEDI TABELLE SEGUENTI</b>	
Montanti	RAL 3	sezione cm 9 x 9	IMP.
Travi		sezione cm 9 x 9	
Arcarecci		sezione cm 4,5 x 9	
Ancoraggio a pavimento		non incluso modello impregnato; incluso modello colorato	
Ferramenta per montaggio		inclusa	
Copertura		non inclusa	





**STRUKTURA**  
LAVORAZIONE OPTIONAL  
SUL COLORATO

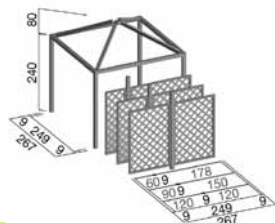

MISURE

DESCRIZIONE	IMP.	ART.	MISURE CM	LAVORAZIONE
<b>GAZEBO QUADRATO</b> in legno lamellare	RAL 3 PROTEKT	620001 62000151	267 x 267 x 240/320	IMP. 12 13 17
<b>COPERTURA</b> in PVC	-	629001	267 x 267	○

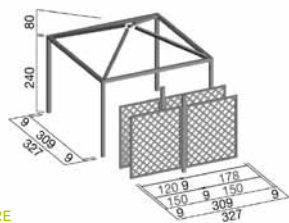

MISURE

DESCRIZIONE	IMP.	ART.	MISURE CM	LAVORAZIONE
<b>GAZEBO QUADRATO</b> in legno lamellare	RAL 3 PROTEKT	620003 62000351	327 x 327 x 240/320	IMP. 12 13 17
<b>COPERTURA</b> in PVC	-	629003	327 x 327	○

## GAZEBO QUADRATO



Sfoglialo anche il catalogo dei grigliati, recinzioni, mobili e fioriere oppure pavimenti, semilavorati e giochi per scoprire tutta la gamma dei prodotti Tartaruga.

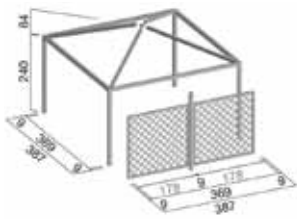

MISURE



**STRUKTURA**  
LAVORAZIONE OPTIONAL  
SUL COLORATO

DESCRIZIONE	IMP.	ART.	MISURE CM	LAVORAZIONE
<b>GAZEBO QUADRATO</b> in legno lamellare	RAL 3 PROTEKT	620005 62000551	387 x 387 x 240/320	IMP. 12 13 17
<b>COPERTURA</b> in PVC	-	629005	387 x 387	○

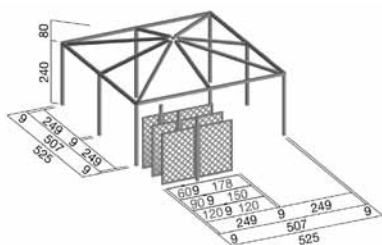

MISURE



**STRUKTURA**  
LAVORAZIONE OPTIONAL  
SUL COLORATO

DESCRIZIONE	IMP.	ART.	MISURE CM	LAVORAZIONE
<b>GAZEBO QUADRATO</b> in legno lamellare	RAL 3 PROTEKT	620008 62000851	525 x 525 x 240/302	IMP. 12 13 17
<b>COPERTURA</b> in PVC	-	629009	525 x 525	○



## GAZEBO RETTANGOLARE



**STRUKTURA**  
LAVORAZIONE OPTIONAL  
SUL COLORATO

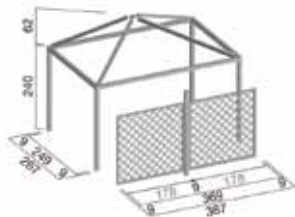

MISURE



DESCRIZIONE	IMP.	ART.	MISURE CM	LAVORAZIONE
<b>GAZEBO RETTANGOLARE</b> in legno lamellare	RAL 3	620012	387 x 267 x 240/300	IMP.
	<b>PROTEKT</b>	62001251		12 13 17
<b>COPERTURA</b> in PVC	-	629012	387 x 267	○



**STRUKTURA**  
LAVORAZIONE OPTIONAL  
SUL COLORATO

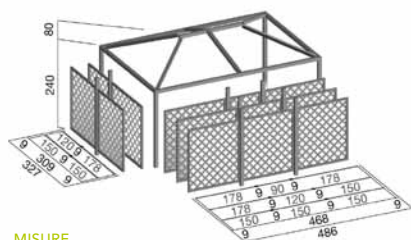

MISURE

DESCRIZIONE	IMP.	ART.	MISURE CM	LAVORAZIONE
<b>GAZEBO RETTANGOLARE</b> in legno lamellare	RAL 3	620014	486 x 327 x 240/320	IMP.
	<b>PROTEKT</b>	62001451		12 13 17
<b>COPERTURA</b> in PVC	-	629014	486 x 327	○

## GAZEBO ESAGONALE

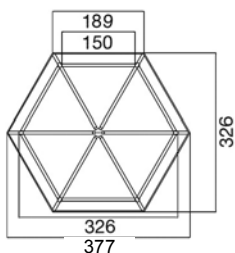
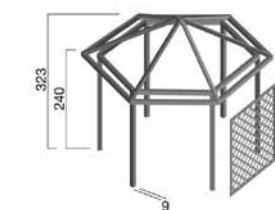

DESCRIZIONE	IMP.	ART.	MISURE CM	LAVORAZIONE
<b>GAZEBO ESAGONALE</b> con tetto a sbalzo, in legno lamellare	RAL 3 PROTEKT	620024 62002451	∅ 326/377 240/323 h	IMP. 12 13 17
<b>COPERTURA</b> in PVC	-	629023	∅ 377	○

MISURE

## GAZEBO OTTAGONALE

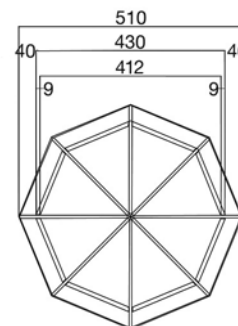

Esempio applicativo colorato a mano con Tartaruga Colors - cappuccino.



DESCRIZIONE	IMP.	ART.	MISURE CM	LAVORAZIONE
<b>GAZEBO OTTAGONALE</b> con tetto a sbalzo, in legno lamellare	RAL 3 PROTEKT	620035 62003551	∅ 430/510 240/340 h	IMP. 12 13 17
<b>COPERTURA</b> in PVC	-	629035	∅ 510	○

## MONTANTE AGGIUNTIVO PER GAZEBO



DESCRIZIONE	IMP.	ART.	MISURE CM	LAVORAZIONE
<b>MONTANTE AGGIUNTIVO PER GAZEBO</b> completo di ferramenta a scomparsa; escluso ferramenta per fissaggio alla struttura	PROTEKT	62104251	9 x 9 x 231	12 13 17



# SUPPORTO PER POSTO MACCHINA

DESCRIZIONE	MISURE CM
MONTANTI	12 x 12
TRAVI GEMELLARI	6 x 22
ARCHI	9 x 9 x R 240

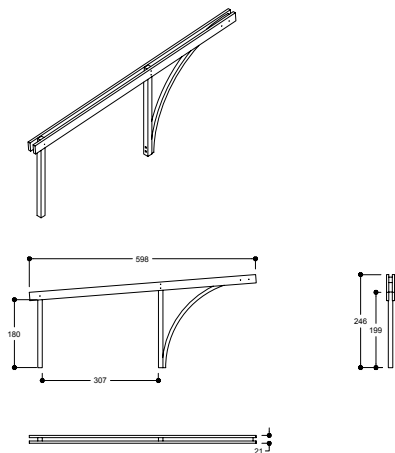

MISURE



DESCRIZIONE	IMP.	ART.	MISURE CM	LAVORAZIONE
<b>SUPPORTO PER POSTO MACCHINA</b> in legno lamellare	RAL 3	622606	598 x 21 x 199/246	IMP.

DESCRIZIONE	MISURE CM
MONTANTI	9 x 9
TRAVI GEMELLARI	4,5 x 15,5
TRAVE DIAGONALE	9 x 9

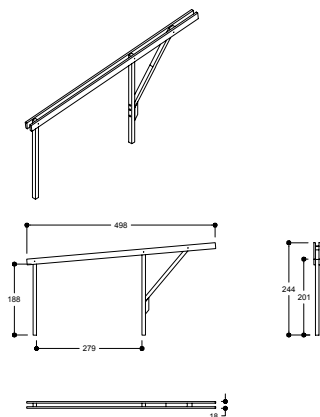

MISURE



DESCRIZIONE	IMP.	ART.	MISURE CM	LAVORAZIONE
<b>SUPPORTO PER POSTO MACCHINA</b> in legno lamellare	RAL 3	622607	498 x 18 x 201/244	IMP.

# PERGOLA VELARIA



### Caratteristiche struttura:

- Legno lamellare in abete (certificato CE) trattato in autoclave PROTEKT™ e colorato.
- Ferramenta in acciaio inox AISI 316 compreso ferramenta per fissaggio a terra; escluse viti e tasselli per il fissaggio a pavimento.
- Accessori veloci per movimentazione vela.
- Cima con gassa impiombata su due lati da collegamento tra la vela e i paranchi della scotta per tensionamento vela.
- Bloccaggio tipo "strozzascotte" e bitta in acciaio inox AISI 316 per il bloccaggio della cima.

### Vela in Dacron®

- buona tenuta all'acqua.
- discreto abbattimento dei raggi solari.
- ottimo tensionamento.
- durata nel tempo e resistenza alla lacerazione.

### Vela in Acrilico

- buona tenuta all'acqua.
- buon abbattimento dei raggi solari.
- discreto tensionamento (anche se in tensione, in corrispondenza dei quattro agganci, il tensionamento non è perfetto).

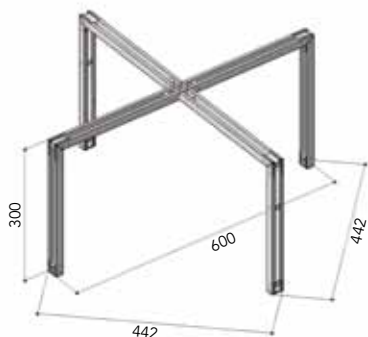

MISURE

DESCRIZIONE	IMP.	ART.	MISURE CM	COLORE
VELA IN DACRON®	-	629017	390 x 390	○
VELA IN ACRILICO	-	629018	390 x 390	○

DESCRIZIONE	IMP.	ART.	MISURE CM	LAVORAZIONE
<b>PERGOLA VELARIA</b> solo struttura in legno lamellare Ø 600 cm tra montante e montante comprensiva di meccanismi manuali di tipo nautico.	<b>PROTEKT</b>	62153551	449x449x300 h	12 13 17 03

# MENSOLE

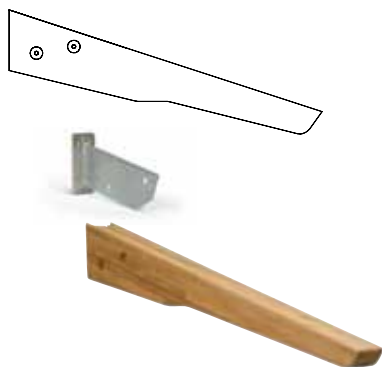

### Caratteristiche tecniche:

- staffa e bulloni di fissaggio inclusi nel kit
- l'inclinazione della mensola è di 18°
- fissaggio a parete non compreso (da verificare sul posto)

### MENSOLA MARTINI

in legno lamellare

DESCRIZIONE	IMP.	ART.	MISURE CM	LAVORAZIONE
	RAL 3	622810	88 x 12 x 18,5	IMP.
	<b>PROTEKT</b>	62281051		12 13 17
	RAL 3	622811	106 x 12 x 18,5	IMP.
	<b>PROTEKT</b>	62281151		12 13 17
	RAL 3	622812	132 x 12 x 18,5	IMP.
	<b>PROTEKT</b>	62281251		12 13 17



## TELO IN ACRILICO



DESCRIZIONE	IMP.	ART.	MISURE CM	LAVORAZIONE
<b>TELO IN ACRILICO</b> 290 g/m <sup>2</sup> - idrorepellente, imputrescibile, finitura repellente allo sporco e al grasso; color avorio	-	629400	90 x 30 mtl.	○

## GUAINA ARDESIATA



DESCRIZIONE	IMP.	ART.	MISURE CM	LAVORAZIONE
<b>GUAINA ARDESIATA</b> autoadesiva; rotolo da 10 m (3,5 kg/m <sup>2</sup> ); spessore 2 mm	-	030098	100 x 10 mtl.	●



DESCRIZIONE	IMP.	ART.	MISURE CM	LAVORAZIONE
<b>GUAINA ARDESIATA</b> rotolo in bitume granigliato da 10 m <sup>2</sup> (4,5 kg/m <sup>2</sup> ); spessore 2 mm	-	629474	100 x 10 mtl.	●

## TEGOLE ARDESIATE



DESCRIZIONE	IMP.	ART.	MISURE CM	LAVORAZIONE
<b>TEGOLE ARDESIATE</b> conf. da 21 pz. - 3 m <sup>2</sup> ; (9,7 kg/m <sup>2</sup> )	-	629471	100 x 33,6	●
	-	629470	100 x 33,6	●

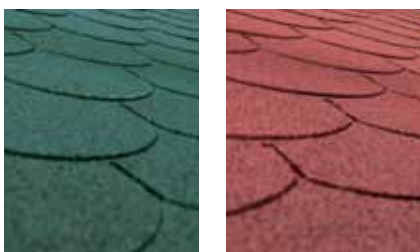

DESCRIZIONE	IMP.	ART.	MISURE CM	LAVORAZIONE
<b>TEGOLE ARDESIATE STONDATE</b> conf. da 21 pz. - 3 m <sup>2</sup> ; (9,7 kg/m <sup>2</sup> )	-	629473	100 x 33	●
	-	629472	100 x 33	●

# PROVENIENZA DEL LEGNO



Legno Pircher, 100% ecosostenibile:

- Legname da foreste gestite in modo sostenibile
- Ciclo produttivo ecosostenibile

## RISPETTO PER LA NATURA

Pircher ha ottenuto la certificazione PEFC per la gestione forestale sostenibile. Un'ulteriore conferma dei nostri sforzi nel coniugare la qualità della produzione al rispetto per la natura.

## CERTIFICAZIONE PEFC

Questa certificazione è il sistema di certificazione internazionale per la gestione forestale sostenibile. Attesta che il legname utilizzato proviene solo da foreste a taglio controllato, dove l'attenta selezione delle piante favorisce il processo di rimboschimento ed il ringiovanimento della foresta.





# QUALITÀ CONTROLLATA



## INNOVAZIONE E CONTROLLO CONTINUO

Conosciamo il legno in ogni venatura. La nostra competenza è il prodotto dell'incontro tra artigianalità e di ricerca e sviluppo continui. Dal processo di impregnazione fino alla realizzazione del prodotto finito, tutto viene realizzato con l'impiego di personale specializzato e macchinari all'avanguardia, tutti gli articoli vengono sottoposti a controlli severi e costanti.

## LE CERTIFICAZIONI DI QUALITÀ

Tecnologie di produzione, la gestione dei processi, dalla qualità dell'ambiente di lavoro, tutela dell'ecosistema, tutto è sottoposto a controlli severi e costanti. I nostri traguardi aziendali e la qualità dei nostri prodotti sono confermati dalla fiducia dei nostri clienti e collaboratori e riconosciuti da importanti certificazioni internazionali.

- **ISO 9001** - Certificato per l'efficienza della struttura organizzativa.
- **ISO 14001** - Certificato per la tutela ambientale.
- **OHSAS 18001** - Certificazione che garantisce un sistema di gestione per la salute e la sicurezza nei luoghi di lavoro.
- **CE** - Certificazione per il rispetto delle normative europee riguardanti gli elementi strutturali in legno.
- **EN 1176** - Certificazione per la sicurezza delle attrezzature per aree da gioco ad uso pubblico.
- **PEFC** - Certificazione che attesta la provenienza del legname da foreste gestite in modo sostenibile.



# LEGNO TARTARUGA

## I TRE INDICATORI DELLA QUALITÀ

La qualità Tartaruga la riconosci sempre, grazie ai tre segni distintivi che contraddistinguono tutti i prodotti e che certificano il trattamento PROTEKT™ o a sali.



### Il medaglione:

lo trovi sui prodotti in kit o finiti.

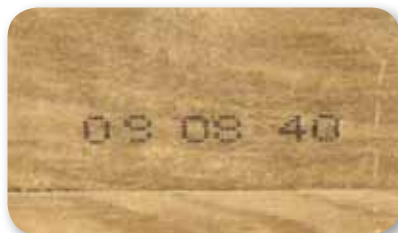

### La marchiatura:

la trovi sui semilavorati in pino impregnato in legno lamellare e massello. Il numero di serie: anno/mese/n° lotto è impresso sui semilavorati in legno lamellare e massello.



### La graffa:

la trovi nei semilavorati in pino impregnato, sulle teste dei materiali di spessore > cm 4,5. La graffa riporta anche il numero di serie della produzione.

## LE CONDIZIONI DI GARANZIA

I prodotti Tartaruga devono essere utilizzati secondo le classi di impiego (vedi pag. 64), non vanno rielaborati, segnati o tagliati longitudinalmente e non possono essere posizionati in prossimità di pacciamatura. Anche le fondamenta per prodotti da interrare devono essere eseguite secondo le norme, con getto di ghiaia intorno al prodotto in modo che l'acqua possa drenare. Il rispetto di queste condizioni permette di godere di tutte le garanzie offerte contro la marcescenza. La garanzia non copre la colorazione, ma la parte lignea del prodotto. La qualità dei prodotti Tartaruga è garantita 10 anni o 15 anni, a seconda del tipo di trattamento.

### IL CERTIFICATO DI GARANZIA

Il certificato di garanzia ti verrà consegnato al momento dell'acquisto.

Conservalo insieme allo scontrino fiscale ed alla fattura. Potrebbe servirti in seguito, nel caso in cui il tuo prodotto Tartaruga dovesse subire qualche danno.

La garanzia non comprende la manodopera e i danni che potrebbero conseguire, nonché le eventuali modifiche non concordate in precedenza.







## STRUKTURA®

Dopo decenni di esposizione agli agenti atmosferici, la superficie del legno di conifera si consuma nella sua parte morbida, mettendo in evidenza la struttura e le venature, acquisendo così un fascino che solo il tempo può dare. L'effetto finale della finitura STRUKTURA® è unico: dei veri bassorilievi, come scavati dall'acqua e dal vento.

## I VANTAGGI:

Questa lavorazione mette in evidenza la venatura naturale del legno e allo stesso tempo fa notare meno le piccole imperfezioni come sacche di resina, fessure di essiccazione o altro. Anche le superfici verniciate risultano meno sensibili.

Una lavorazione che può essere richiesta come optional su diverse strutture colorate della gamma Tartaruga. I frangivento della linea Garbino, Levante e Libeccio vengono già forniti con la lavorazione STRUKTURA sulle tavole. Inoltre trovate anche la pavimentazione in larice con la lavorazione STRUKTURA.



# LAVORAZIONE DEL LEGNO

## IMPREGNAZIONE IN AUTOCLAVE

**RAL 3** classe di impregnazione per prodotti non a contatto con il terreno

**RAL 4** classe di impregnazione per prodotti a contatto con il terreno

## PROTEKT

Trattamento di impregnazione incolore in autoclave, contro l'attacco di funghi e insetti che offre massima resistenza e efficienza tutto l'anno.

## COLORAZIONE

Vengono utilizzati tinte per legno da esterno a base d'acqua, eco-compatibili. La colorazione potrebbe variare in base all'esposizione agli agenti atmosferici, ma può essere conservata sempre viva con piccoli interventi di manutenzione.

## STRUKTURA®

Una lavorazione meccanica della superficie del legno, che mette in evidenza la venatura superficiale a rilievo.



**PROTEKT®**



**STRUKTURA®**  
Venatura superficiale a rilievo

Con l'acquisto di prodotti colorati è fornito in omaggio un kit di manutenzione, che permette di fare i piccoli interventi di manutenzione che possono rendersi necessari durante la prima stagione calda, quando il legno per la prima volta si fessurerà.

## FESSURAZIONE, SEGNO DI VITALITÀ

Il legno è materia viva che porta su di sé i segni naturali del tempo che lentamente scorre, aspetti caratteristici connessi alla fisiologia naturale del legno.

Fessure, nodi e irregolarità nel colore non sono difetti, ma segni distintivi della vitalità e qualità del materiale, che grazie ad una conoscenza approfondita e ad alcuni piccoli interventi possono essere correttamente interpretati.

Queste fessure, una volta tinteggiate con un leggero strato di colore, saranno molto meno visibili.







# TROVA L'OASI PIÙ VICINA A TE



Sul nostro sito, la guida online completa ai rivenditori certificati Oasi Tartaruga.

I nostri Uomini e Donne Tartaruga saranno pronti a consigliarti e aiutarti alla scelta più idonea alle esigenze dei tuoi spazi aperti.

## LE OASI TARTARUGA

Esiste un luogo in cui si può trovare, guardare e scoprire tutti i prodotti della gamma Pircher Tartaruga. Un luogo in cui personale specializzato e attento fornirà sempre una consulenza personalizzata e potrà dare tutti i suggerimenti per creare l'ambiente esterno più adatto al tuo spazio. Questo luogo sono le Oasi Tartaruga.

## SERVIZIO SU MISURA

La personalizzazione del servizio e la consulenza pre-vendita consentono di trovare sempre la soluzione più adatta e completa alle tue esigenze. Così riusciamo a dare vita ad idee e progetti unici, in grado di realizzare i sogni e i desideri di ciascuno.

## PIRCHER DESIGNER

Per rendere più realistica la progettazione dei tuoi spazi aperti, Pircher mette a disposizione dei propri Partner "Pircher Designer", un software di progettazione dedicato ai prodotti Tartaruga.

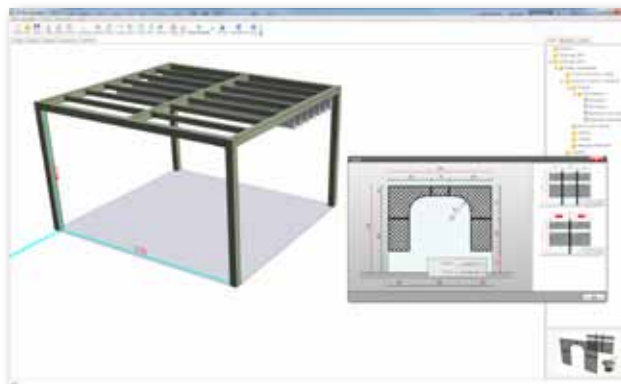

## I PREZZI

Il presente catalogo, che puoi trovare sul nostro sito [www.pircher.eu](http://www.pircher.eu) o presso il nostro Concessionario Oasi Tartaruga più vicino a te, rimane in vigore fino al 31 Dicembre 2014, salvo macro imprevisti.

Per un preventivo su misura alle proprie esigenze ti puoi rivolgere al nostro Concessionario Oasi Tartaruga più vicino a te.

## LE CONDIZIONI DI VENDITA

I controlli urbanistici, statici e di sicurezza dovranno essere effettuati da un tecnico abilitato della tua zona.

Dovrà verificare: il luogo d'installazione; la validità degli appoggi (muri, parapetti, pavimenti, ringhiere) e del relativo fissaggio; la portata di eventuali solai; l'uso di coperture (policarbonati, legno o tela) in base al vento o al carico di neve presenti nella zona; la concessione edilizia comunale.



Sede Pircher Oberland Spa - Dobbiaco (BZ)

ADIMEMBER



DOLOMITI  
UNESCO WORLD  
NATURAL HERITAGE  
DOLOMITI:  
PATRIMONIO UNIVERSALE  
DELL'UMANITÀ UNESCO

#### CREDITS

GT Design, tappeti

Tivoli audio

Styling: **Monica Baio**

Art Director ambienti 2010 - 2012: **Arch. Gilberto Toneguzzi**

Foto: **Fratelli Zambroni Reggiolo; Visciani**

Stampa: **Grafica Editoriale Printing - Bologna**

Coordinamento: **Ufficio Marketing e Comunicazione Pircher**

Il presente catalogo, che puoi trovare sul nostro sito [www.pircher.eu](http://www.pircher.eu) o presso il nostro Concessionario Oasi Tartaruga più vicino a te, rimane in vigore fino al **31 Dicembre 2014**, salvo macro imprevisti. Tutti i prezzi degli articoli sono comprensivi di IVA, calcolata in base all'aliquota del 22% vigente alla data di stampa del catalogo. In previsione degli annunciati aumenti delle aliquote, si avvisa quindi che i prezzi di vendita praticati dai rivenditori subiranno degli adeguamenti e che quindi i prezzi indicati sul presente catalogo non possono essere considerati fissi.

Copyright 2014 Pircher Oberland Spa. I diritti di privativa industriale non di Pircher Oberland Spa mostrati nel presente catalogo sono di proprietà dei legittimi titolari e sono utilizzati a fine esclusivamente artistico e creativo. È vietata la riproduzione totale o parziale di immagini e testi salvo autorizzazione scritta da parte di Pircher Oberland Spa.

Per motivi di riproduzione tipografica i colori del presente catalogo sono puramente indicativi. Pircher Oberland Spa si riserva la facoltà di modificare, senza preavviso, le caratteristiche tecniche ed estetiche degli articoli presentati nel catalogo.



# L'ECCELLENZA PIRCHER IN 10 PUNTI



## PIRCHER DAL 1928

Oltre 80 anni di competenza e passione per il legno.

## CERTIFICAZIONI

L'intera azienda, i processi produttivi e i prodotti sono certificati secondo le principali norme internazionali.



## AMPIO ASSORTIMENTO

Legno di pino, abete, larice e frassino termo-pressato. Strutture, mobili, pavimenti, illuminazioni e complementi: tutto per l'arredo giardino.

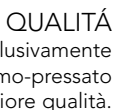

## QUALITÀ

Per l'intera linea viene utilizzato esclusivamente legno di pino, abete, larice e frassino termo-pressato della migliore qualità.



## AMBIENTE

Pircher agisce nel rispetto della natura, utilizza legno certificato, investe sul territorio e sulla collettività.

## MADE IN ALTO ADIGE

I prodotti Tartaruga sono interamente prodotti in Alto Adige, dove il legno è di casa.



## SICUREZZA

Le travi in legno lamellare sono realizzati con colle poliuretatiche che non emettono gas formaldeide.

## RICERCA E INNOVAZIONE

Impegno costante nella ricerca e nello sviluppo di soluzioni, materiali e tecnologie di lavorazione all'avanguardia.



## PRONTA CONSEGNA

Tempi di consegna ridotti per gli assortimenti standard.

## CONTATTI

Per rimanere aggiornati, seguici su:  
[www.pircher.eu](http://www.pircher.eu),  
[www.facebook.com/pircher.eu](https://www.facebook.com/pircher.eu)

